

注意事項

スクリーンにぶら下がったり、荷重をかけたりしない

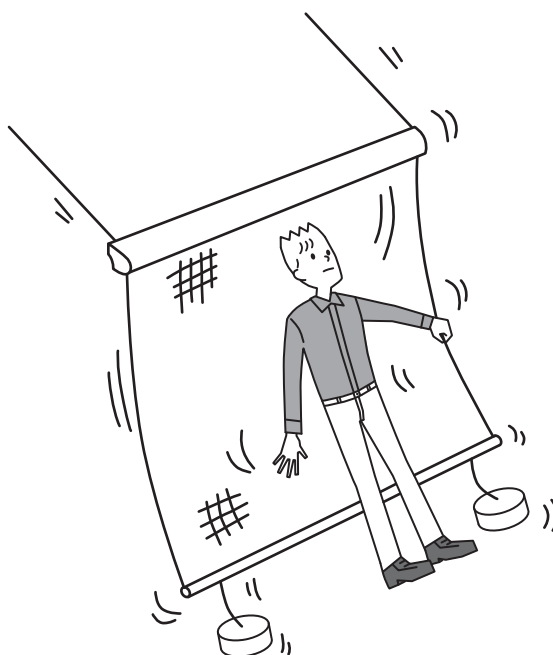
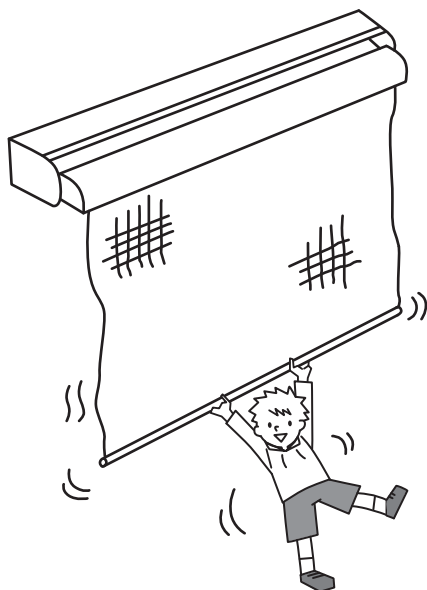

キャンパスの破れ・本体機構の破損の原因となり、落下事故につながります。

スクリーンの開閉操作は中央のリングを掴み、スクリーンが水平になるようにゆっくり行って下さい

※手が届かない場合は、クランクハンドルのフックにリングを引っ掛けて行って下さい

お願い

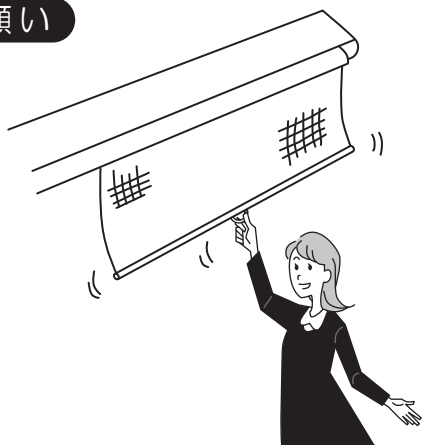

スクリーンが斜め状態で開閉作業を行うと、スクリーンの巻ずれが生じ、キャンパスの破れ・本体機構の破損の原因となります。そのため巻ずれが生じた場合は、一度スクリーンを引き出し、再度巻取作業を行って下さい。

スクリーンを折り曲げた状態で強く押し付けないでください

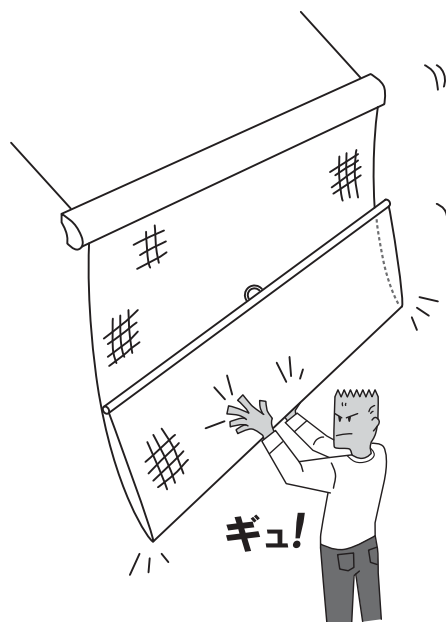

キャンパスに折り目がつく原因となります。一度ついた折り目は取れませんので、ご注意ください。

※上記は日本オーニング協会「オーニング製品警告表示、商品保証等に関するガイドライン」によって定められた、警告表示しなければならない注意内容です。

構成と名称

【ローリングシェードタイプ】 ※以下ローリングシェードはRSと記す。

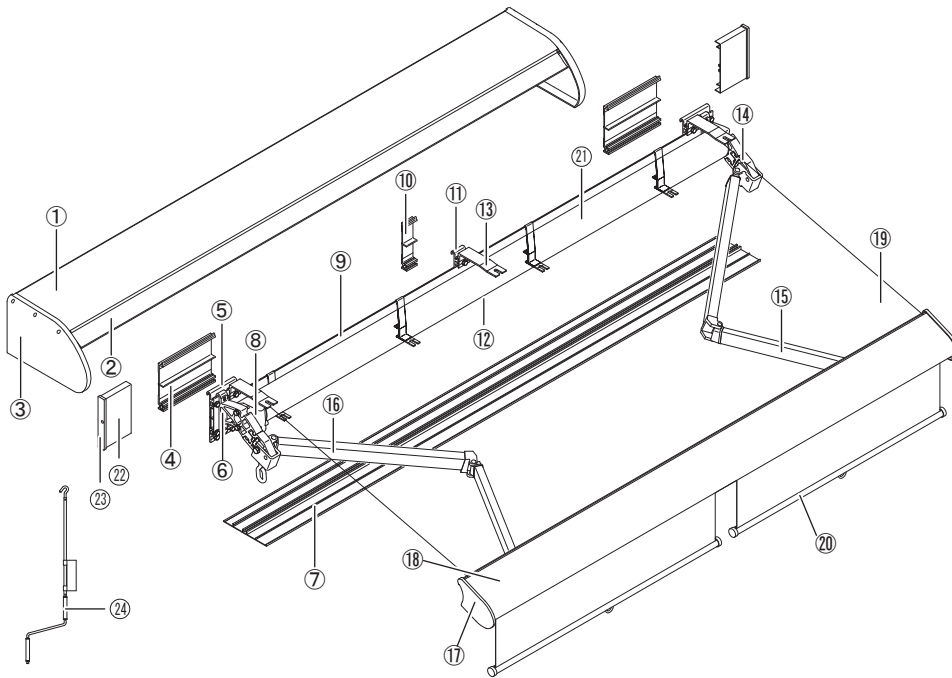

No	名 称
1	上ケース
2	フロントカバー
3	ケース側板
4	ベースプレート
5	ベースブラケット
6	サイドブラケット
7	下ケース
8	手動ギア
9	ベースガイド
10	補助ベースプレート
11	補助ベースブラケット
12	下ケースホルダー
13	上ケースホルダー
14	アームブラケット
15	アーム (右)
16	アーム (左)
17	RS前枠キャップ
18	RS前枠
19	キャンバス
20	RS機構
21	巻取パイプ
22	ベースカバー
23	カバーキャップ
24	クランクハンドル

※イラストは、エルパティオ・プラスのRSタイプです。
 機構は手動タイプとなっており、基本的な構成を説明するためのものですので、
 機構によっては、部品形状、部品名称が異なる場合があります。

RS機構の操作方法

操作方法

1. ウェイトバーの中央にあるリングを掴み、開閉操作を行います。
 ※手が届かない場合は、クランクハンドルのフックをリングに引っ掛けて操作下さい。
2. スクリーンキャンバスを収納する時は、少し引き出すことでロックが解除され、巻取られます。
 ※風によってスクリーンキャンバス及びウェイトバーがあおられる危険がありますので、リングを離さないで下さい。

RS機構の注意点

- ・風が強い時のご使用は避けて下さい。スクリーンキャンバス及びウェイトバーがあおられて危険です。
- ・スクリーンキャンバスの巻ずれが起きない様に水平を保ちながらゆっくり操作して下さい。巻ずれはスクリーンキャンバスを早く傷める原因となります。
- ・スクリーンキャンバスを出したまま、本体の開閉操作は危険ですので行わないで下さい。
- ・スクリーンキャンバスの開閉操作を行う場合は、必ずRS前枠の水平を確認した上で、中央のリング手でしっかりと掴んだ状態で行って下さい。

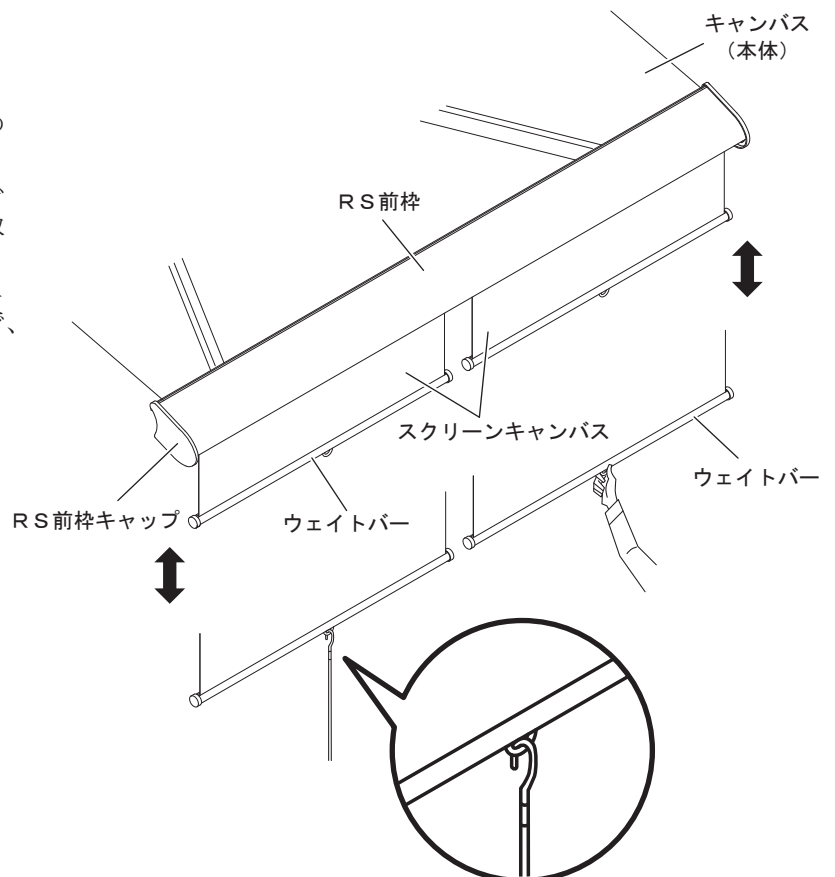

オプション部品の取付け

■ボトム固定ベルト

1. キャップのねじを緩め、キャップを外します。
2. ウェイトバーにボトム固定ベルトをスライドさせながら挿入し、ねじを締めて固定します。
その後、キャップをはめてねじで固定します。



■ウェイト (5kg)

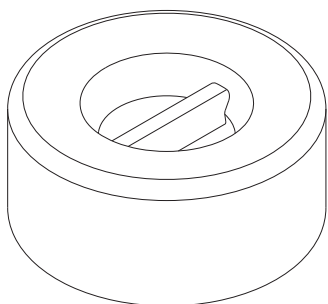

◎主な仕様

- ・直径21cm
- ・高さ10cm

※ボトム固定ベルトを使用するの固定方法になります。
ベルトの取付方法は、次頁のベルト固定手順をご覧ください。

○ウェイト固定の場合

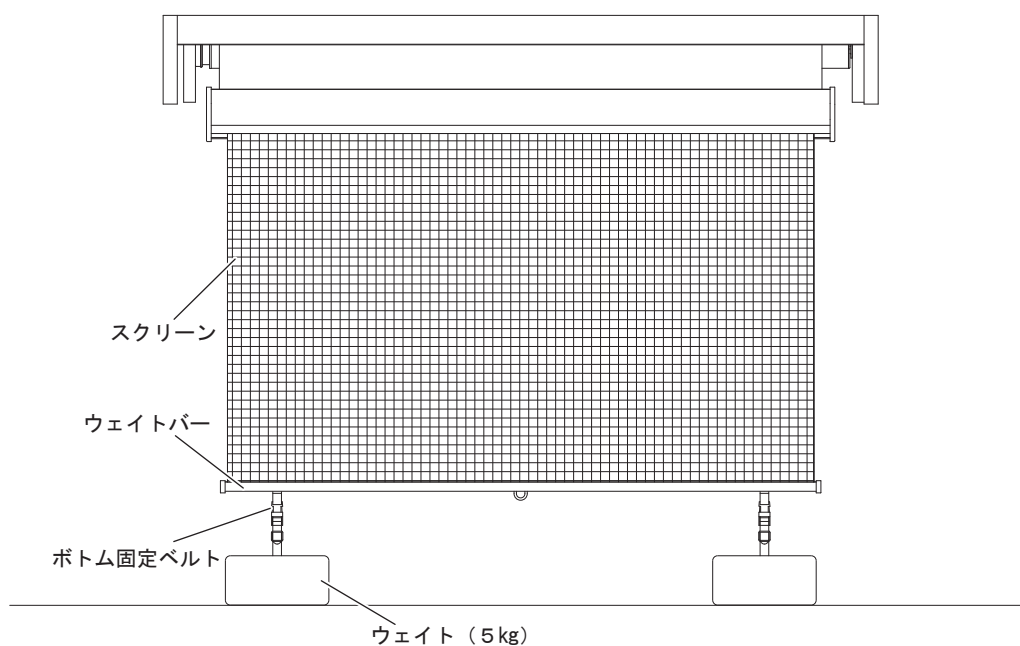

※スクリーンをウェイトに固定する場合は、両端2ヶ所で固定して下さい。
またベルトは上図の様に左右のバランスがとれた位置に固定して下さい。

ベルト固定手順

■ボトム固定用ベルトは下記要領で取り付けてください。

1. 下からベルトA端部をベルトアジャスタB部に通します。
2. ベルトA端部をベルトアジャスタC部に上から通します。

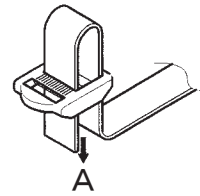
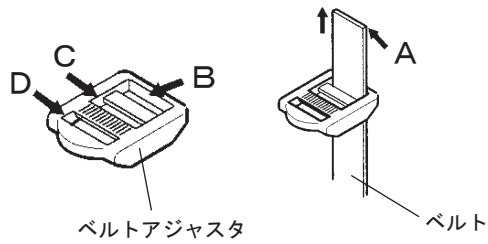

3. ベルトを固定具（手すり等）の下から通します。
4. 固定具に通したベルトA端部をベルトアジャスタC部に下から再び通します。

例：手すりの場合

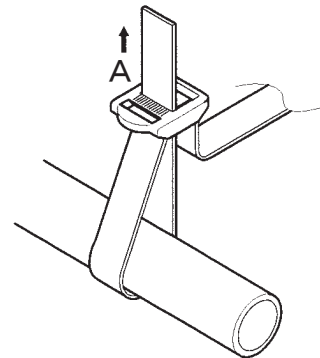
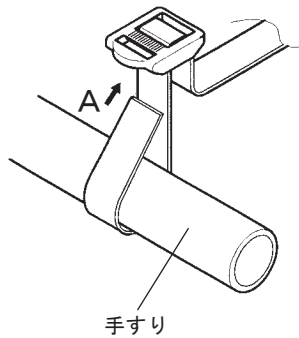

5. ベルトA端部をベルトアジャスタD部に上から通し、遊びがないよう手すり等に締め付けます。

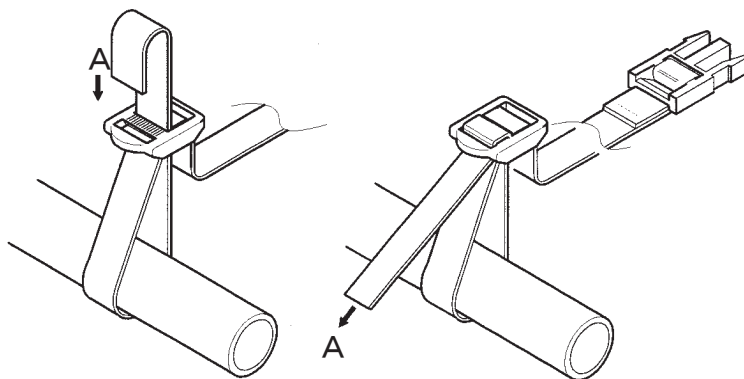

※ウエイトを使用した際も同じ手順で固定してください。